

GR NL

## Elektronische radiogestuurde schakelklok 1 kring – 7 dagen

### Gebruiksaanwijzing

## EG103D

### Belangrijkste karakteristieken

- Product is bij levering ingesteld op het huidige tijdstip en de huidige datum.
- Automatische omschakeling zomer-/wintertijd  $\ast/\ast$ .
- Programmeringssleutel  $\blacksquare$ .
  - voor de permanente afwijkingen,
  - om het programma te kopiëren of op te slaan.
- Programmering per dag of daggroep.
- 56 programmastappen On, Off of impulsen  $\perp$  (1sec tot 30 mn).
- Permanente geforceerde bedieningen On of Off ( $\text{hand}$  brandt continu).
- Tijdelijke afwijkingen On of Off ( $\text{hand}$  knippert).
- Vakantiemodus  $\text{bag}$ : geforceerde bedieningen On of Off tussen twee data.
- Aanwezigheidssimulatie  $\text{box}$ .
- Indicatie op tijdlijn voor visualisering van dagprofiel.
- Mogelijkheid tot vergrendeling van het toetsenbord  $\text{lock}$ .
- Programmeerbaar in spanningsvrije toestand.

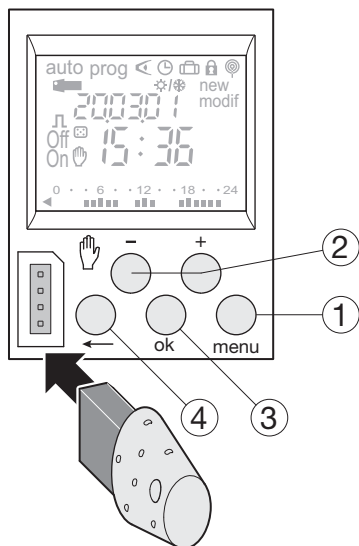

### Toetsen:

- ① **menu** : selectie van de werkingsmodus  
**auto** : werking volgens het ingestelde programma.  
**prog new**: voor de programmering.  
**prog modif**: om een bestaand programma te wijzigen.
  - $\leftarrow$  : controle van het programma.
  - $\text{clock}$  : wijziging van het tijdstip en de datum en keuze van de omschakelmodus zomer-/wintertijd  $\ast/\ast$ .
  - $\text{bag}$  : vakantie.
- ② **+ en -** : navigatie of instelling van de waarden.  
 $\text{hand}$  : in de **auto**-modus, selectie van de geforceerde bedieningen, afwijkingen of willekeurige werking.
- ③ **ok** : om de knipperende informatie te bevestigen.
- ④  $\leftarrow$  : om terug te keren naar de vorige stap.

U kunt op elk ogenblik terugkeren naar de **auto**-modus met **menu**.  
 Als gedurende 1 minuut geen enkele bewerking wordt uitgevoerd, keert de schakelklok terug naar de **auto**-modus.

### Reset van het programma

Het programma kan volledig gewist worden door tegelijkertijd op de volgende 3 toetsen te drukken: **menu**, **ok**,  $\leftarrow$ , de tijd en de datum blijven bewaard.

### Opnieuw starten

Door tegelijkertijd op de toetsen **-**, **+**, **ok**, **menu** te drukken, kan het product opnieuw gestart worden.

### Technische gegevens

#### Elektrische karakteristieken

- Voedingsspanning 230 V AC  $\pm$  15%
- Frequentie 50/60 Hz
- Verbruik max. 0,5 VA bij 50 Hz
- Uitgang 1 potentiaalvrij wisselcontact
- Max. onderbrekingsvermogen
  - AC1  $\mu$ 16A 250 V~
  - Cos  $\phi$  = 0,6  $\mu$ 10A 250 V~
  - Gloeilampen 2300 W
  - Halogeenlampen 230 V 2300 W
  - // gecompenseerde TL-lampen (max. 45  $\mu$ F) 400 W
  - Niet-gecompenseerde TL-lampen, serie-gecompenseerde TL-lampen 1000 W
  - Compacte TL-lampen 500 W
- Min. onderbrekingsvermogen
  - AC1 100 mA 250 V~
  - DC1 100 mA 12 V~
- Galvanische isolatie tussen voeding en uitgang < 4 kV
- Toegekende stootspanning 4kV

#### Werkingskarakteristieken

- Programmeringscapaciteit 56 stappen
- Minimum tijdsduur tussen 2 stappen 1 minuut
- Gangnauwkeurigheid  $\pm$  1,5 sec / 24u
- Gangreserve lithiumbatterij (in totaal 5 jaar stroomonderbreking)
- Het product gaat over op de standby-modus (display gedoofd) als de spanning 1 minuut lang uit is  
 Het keert terug naar de **auto**-modus zodra er opnieuw spanning is of bij het indrukken van een toets
- Beschermingsindex IP 20
- Actietype 1B
- Vervuilinggraad 2
- Softwarestructuur klasse A

#### Omgevingstemperaturen

- Werkingstemperatuur -5°C tot +45°C
- Opslagtemperatuur -20°C tot +70°C
  - Kogelproeftemperatuur 75°C en 125°C voor de actieveonderdelen

#### Aansluiting via kooiklemmen

- Soepel 1 tot 6 mm<sup>2</sup>
- Stijf 1,5 tot 10 mm<sup>2</sup>

#### Normen

- 60730-1
- 60730-2-7

### Aansluitingsschema

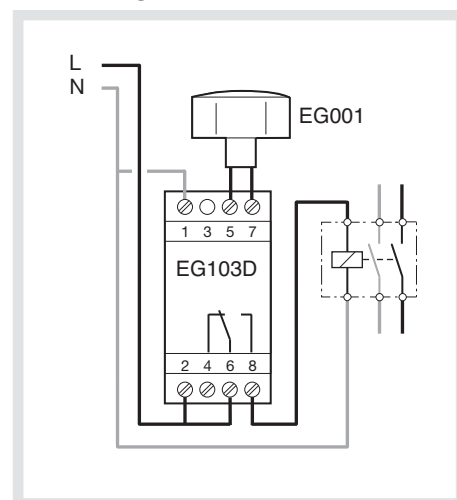

## Programmering: prog new

De programmering kan per dag of daggroep gebeuren. In dat geval zijn de bevelen dezelfde voor verschillende dagen.

De dagen: 1 = maandag, 2 = dinsdag, 3 = woensdag ... 7 = zondag.

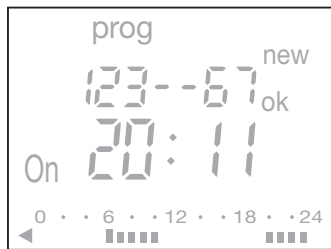

1. Selecteer de modus **prog** met **menu** en druk op **ok**. Het aantal vrije programmastappen verschijnt gedurende enkele ogenblikken.
2. Kies de dag of dagen met behulp van **+ of -**. Bevestig met **ok**.
3. **ok** knippert. Bevestig de daggroep met behulp van de **ok**-toets. Met **+ of -** kunt u de daggroep zo nodig opnieuw instellen.
4. Met **+ of -**, kiest u de toestand van het bevel: **On**, **Off** of **⏻**. Met **ok** bevestigt u de toestand.
5. Toets het omschakeltijdstip in met behulp van **+ of -**. Bevestig met **ok**.
6. Toets de minuten in met **+ of -**. Bevestig met **ok**.
7. Voor een **⏻**, stelt u de duur (de seconden en dan de minuten) op dezelfde manier in als voor de omschakeltijd.

Programmeer de andere bevelen voor de daggroep door de bewerkingen van 3 tot 7 te herhalen.

De dag of daggroep kan worden gewijzigd tijdens stap 3 door op **+**, **-** of **⏻** te drukken. Op het einde van de programmering keert u naar de auto-modus terug met **menu**.

In deze modus kunt u eveneens een bevel aan het ingestelde programma toevoegen. Ga te werk zoals hierboven beschreven.

## Visualisering

Om het ingestelde dagprofiel te controleren zonder dat u het risico loopt het te wijzigen of te verwijderen. Selecteer de modus **⏻** met behulp van **menu** en **ok**.

De eerste stap van maandag en het dagprofiel verschijnen

Er zijn twee visualiseringsmogelijkheden:

1. Door indrukken van **+ of -**: overgaan van de ene dag op de andere. In dat geval verschijnen alleen de eerste stap van de dag en het dagprofiel.
2. Door indrukken van de **ok**-toets: alle stappen van elke dag worden achtereenvolgens doorlopen.

## Wijzigen of verwijderen van een programmastap: prog modif

Selecteer de modus **prog** met **menu** en **ok**.

Selecteer de modus **modif** met **+ of -**. Bevestig met **ok**.

Het resterend aantal programmastappen verschijnt gedurende enkele ogenblikken.

De eerste stap van de eerste dag of daggroep verschijnt.

Door herhaaldelijk op **ok** te drukken, doorloopt u achtereenvolgens alle geprogrammeerde stappen. Elk veld dat knippert (toestand, uur, minuten) kan worden gewijzigd met behulp van **+ of -**, en dan worden bevestigd met **ok**.

Als de cursor op **ok** staat achter de daggroep kunt u de dagen of daggroepen doorlopen om met **+ of -** rechtstreeks naar de te wijzigen dag of daggroep te gaan.

Om een programmastap te verwijderen: selecteer de toestand van de kring (**On**, **Off** of **⏻**), druk tegelijk op **+** en **-**.

Op het scherm verschijnt **Clear**. Bevestig met **ok**.

## Sleutel

Zodra u de sleutel in de schakelklok steekt, ziet u op het scherm **⏻** verschijnen.

Er zijn twee werkingstypes:

### A. Permanente afwijking:

Steek de sleutel in de schakelklok.

Na 10 seconden wordt het programma van de sleutel uitgevoerd zonder dat het programma van het toestel wordt gewist.

Zodra u de sleutel uittrekt, wordt het programma van de schakelklok opnieuw gevalideerd.

### B. Kopie (load) / Opslaan (save):

Met de sleutel kunt u een programma van de schakelklok opslaan. Het is ook mogelijk de inhoud van de sleutel naar de klok te kopiëren.

1. Steek de sleutel in, wacht 2 sec.
2. Selecteer de modus met menu: **save** om een programma van het product op te slaan, **load** om een programma van de sleutel in de schakelklok te laden, **⏻** om het programma van de sleutel te controleren.
3. Bevestig de gemaakte keuze met **ok**.
4. Voor **save** en **load** bevestigt u opnieuw met **ok**.

Op het scherm kunnen de volgende foutmeldingen verschijnen:

**no prog**: de sleutel is leeg, hij bevat geen enkel programma.

**Error**: de sleutel is die van een schakelklok met 2 kringen.

In beide gevallen:

- Is alleen de **save**-modus mogelijk.
- Verschijnt de foutmelding zolang de sleutel insteekt, maar het is het programma van de schakelklok dat wordt uitgevoerd.

## Instelling van tijdstip en datum Omschakeling zomer-/wintertijd

Het instellen van het tijdstip en de datum alsook van de omschakeling zomer-/wintertijd gebeurt automatisch dankzij de antenne EG001. Deze ontvangt de signalen doorgestuurd via de zender DCF77 die zich in Frankfurt (Duitsland) bevindt.

Van zodra de antenne aangesloten is gaat het symbool **⏻** op het scherm knipperen. Het symbool blijft continu branden van zodra het uur synchroon is. Als de verbinding tussen antenne/EG103D wordt verbroken of bij slechte ontvangst, werkt de schakelklok op zijn interne tijdbasis.

Manuele tijdstelling

Selecteer de modus **⏻** met **menu** en bevestig met **ok**.

Wijzig de dag, de maand, het jaar, het uur en de minuten met behulp van **+ of -** en **ok**.

De schakelklok stelt dan de wijzigingen zomer-/wintertijd **⏻** voor.

Selecteer het gewenste omschakeltype met behulp van **+ of -**. Bevestig met **ok**.

Het omschakeltype hangt af van de geografische zone.

Beschikbare types:

Typo	Begin zomertijd	Begin wintertijd	Toepassingszone
Euro *	Laatste zondag	Laatste zondag	Europese Unie
USA	Tweede zondag van maart	Eerste t zondag van november	Noord-Amerika
AUS	Eerste zondag van oktober	Eerste zondag van april	Australië
USER	Vrij geprogramm. datum	Vrij geprogramm. datum	
No	Geen omschakeling	Geen omschakeling	

\* systeemgekozen type

De omschakeling doet zich altijd voor tussen 2 uur en 3 uur 's morgens.

Als u het type **USER** kiest:

1. Toetst u de dag in en vervolgens de maand van de datum waarop wordt overgeschakeld op zomertijd (+1 uur) met **+ of -** en **ok**.

2. Toetst u de dag in en vervolgens de maand van de datum waarop wordt overgeschakeld op wintertijd (-1 uur) met **+ of -** en **ok**.

De schakelklok controleert met welke dagen van welke weken deze data overeenstemmen en past de volgende jaren de wijzigingen toe in dezelfde perioden, ongeacht de datum.

## Vakantie

Hiermee kunt u de uitgang voor een bepaalde periode in de aan- of uit-toestand dwingen. Zodra deze geforceerde bediening is uitgevoerd, wordt ze verwijderd en doet ze zich het jaar daarop niet meer voor.

Selecteer de modus **⏻** met behulp van **menu** en bevestig met **ok**.

Met **+ of -**, kiest u de geforceerde toestand: **On** of **Off** en u bevestigt met **ok**.

Toets de dag en vervolgens de maand in van het begin van de periode (datum 1) met behulp van **+ of -** en bevestig met **ok**.

Toets op dezelfde manier de dag en de maand in van het einde van de periode (datum 2). In de auto-modus knippert **⏻** om aan te duiden dat er een vakantieperiode werd geprogrammeerd.

**⏻** gaat tijdens de periode continu branden.

De geforceerde bediening treedt in werking om 0 u 00 van de eerste datum tot 23 u 59 van de 2<sup>de</sup> datum.

Als datum 1 voor de programmeringsdatum valt, is de vakantieperiode geldig voor het volgende jaar.

Om een vakantieperiode te wissen, keert u gewoon naar de modus terug en drukt u tegelijk op de toetsen **+** en **-**.

U ziet **Clear** verschijnen. Bevestig met **ok**.

## Geforceerde bediening - Afwijking Willekeurige werking

Door achtereenvolgens **⏻** in te drukken.

Als de toestand van de uitgang **On** is:

1<sup>ste</sup> druk: tijdelijke afwijking. **Off** en **⏻** knipperen. Bij de volgende programmastap keert de schakelklok terug naar de automatische modus.

2<sup>de</sup> druk: permanente geforceerde bediening. **On** en **⏻** branden continu.

Deze geforceerde bediening moet manueel worden geannuleerd.

3<sup>de</sup> druk: permanente geforceerde bediening. **Off** en **⏻** branden continu.

Deze geforceerde bediening moet manueel worden geannuleerd.

4<sup>de</sup> druk: willekeurige werking. Voor de aanwezigheidssimulatie. **⏻** en de toestand van de uitgang worden afgebeeld. Moet manueel worden geannuleerd. In dat geval worden de programmastappen willekeurig

verschoven binnen een bereik van  $\pm 59$  mn.

5<sup>de</sup> druk: terugkeer naar de automatische modus.

## Vergrendeling

Om ontijdige bewerkingen te voorkomen, kan het toetsenbord van de schakelklok worden vergrendeld met behulp van een sleutel EG004.

Het deblokken gebeurt op dezelfde manier.

Te gebruiken in geheel Europa **Ⓒ** en in Zwitserland



Het toestel mag alleen door een elektroinstallateur worden geïnstalleerd volgens de installatienormen die van toepassing zijn in het land.

## (NL) Waarborg

24 maanden tegen elk materiaal- of fabricagegebrek, en dit vanaf de fabricagedatum. In geval van defect moet het product aan uw distributeur overhandigd worden. De waarborg is enkel geldig indien de procedure van terugzending installateur/distributeur eerbiedigd wordt en indien na onderzoek door onze controledienst geen enkel gebrek vastgesteld werd wegens het verkeerd in werking stellen en/of het niet gebruiken volgens de regels van de kunst. Eventuele opmerkingen betreffende het gebrek moeten het product begeleiden.

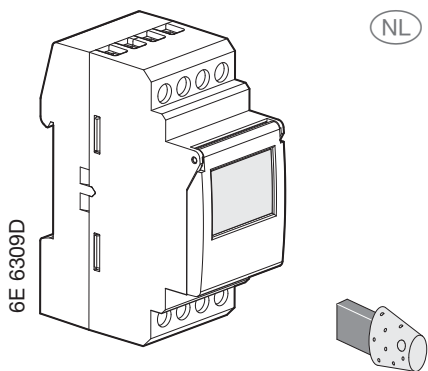

(NL) (GR)

## Ηλεκτρονικός εβδομαδιαίος χρονοδιακόπτης 1 εξόδου με ραδιοπiloto

### Οδηγίες χρήσεως

## EG103D

### Κύρια χαρακτηριστικά

- Παρέχεται με την τρέχουσα ημέρα και ώρα.
- Αυτόματη αλλαγή θερινής/χειμερινής ώρας  $\ast/\ast$ .
- Κλειδί προγραμματισμού  $\leftarrow$ .
  - για μόνιμες αλλαγές προγραμματισμού,
  - για την αντιγραφή ή την αποθήκευση του προγράμματος.
- Προγραμματισμός ανά ημέρα ή ανά ομάδες ημερών.
- 56 βήματα προγραμματισμού ON, OFF ή παλμοί  $\perp$  (1 sec ως 30 min).
- Μόνιμη επιβολή ON ή OFF ( $\text{☞}$  σταθερό).
- Προσωρινές επιβολές ON ή OFF ( $\text{☞}$  αναβοσβήνει)
- Λειτουργία «διακοπών»  $\text{☒}$ : επιβολή ON ή OFF μεταξύ δύο ημερομηνιών
- Προσομοίωση παρουσίας ατόμων  $\text{☒}$ .
- Οπτικοποίηση του ημερήσιου προφίλ με ραβδόγραμμα.
- Δυνατότητα κλειδώματος των πλήκτρων  $\text{☒}$ .
- Προγραμματισμός χωρίς να βρίσκεται υπό τάση.

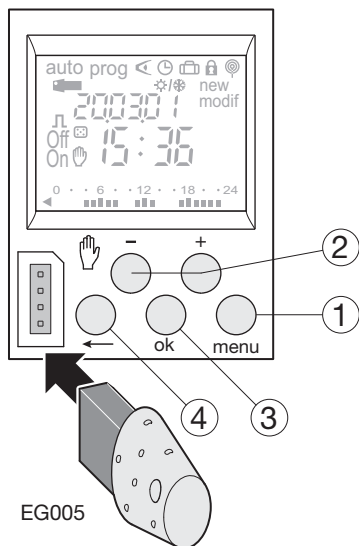

### Τα πλήκτρα:

- ① **menu** : επιλογή λειτουργίας  
**auto** : λειτουργία σύμφωνα με τον προγραμματισμό.  
**prog** : **new** για τον προγραμματισμό.  
**prog** : **modif** για τη μετατροπή ενός υφιστάμενου προγράμματος.  
 $\leftarrow$  : επιβεβαίωση του προγράμματος.  
 $\text{☒}$  : αλλαγή της ώρας, της ημερομηνίας και επιλογή του τρόπου αλλαγής θερινής/χειμερινής ώρας  $\ast/\ast$   
 $\text{☒}$  : διακοπές.
- ② **+ & -** : επιλογή στα menu ή στις τιμές.  
 $\text{☞}$  : σε λειτουργία **auto**, επιλογή της μόνιμης ή προσωρινής επιβολής ή της στιγμιαία επιβολής.
- ③ **ok** : επιβεβαίωση των πληροφοριών του προγράμματος που αναβοσβήνουν.
- ④  $\leftarrow$  : επιστροφή στο προηγούμενο επίπεδο. Μπορείτε να επιστρέψετε στη λειτουργία **auto** οποιαδήποτε στιγμή με το μπουτόν **menu**. Εάν καμία ενέργεια δεν γίνεται για ένα 1 min, ο διακόπτης επιστρέφει σε λειτουργία **auto**.

### Μηδενισμός του προγράμματος

Μπ ρείτε να διαγράψετε εντελώς τ προγρα α, πατώντας ταυ ρ να τα 3 παρακάτω πλήκτρα: menu, ok,  $\leftarrow$ , η ώρα και η ημερομηνία διατηρούνται.

### Επανεκκίνηση

Πατώντας ταυτόχρονα τα πλήκτρα -, +, ok, menu μπορείτε να επανεκκινήσετε το προϊόν.

### Τεχνικά χαρακτηριστικά

#### Ηλεκτρικά χαρακτηριστικά

- Τάση τροφοδοσίας 230 V AC  $\pm$  15%
- Συχνότητα 50/60 Hz
- Κατανάλωση max. 0,5 VA σε 50 Hz
- Έξοδος 1 μετ/κή επαφή ελεύθερη δυναμικού
- Δυνατότητα διακοπής (max)
  - AC1  $\mu$ 16A 250 V~
  - Cos  $\phi$  = 0,6  $\mu$ 10A 250 V~
  - Λαμπτήρες πυρακτώσεως 2300 W
  - Λαμπτήρες αλογόνου 230 V 2300 W
  - Λαμπτήρες φθορισμού αντισταθμισμένοι // (max. 45  $\mu$ F) 400 W
  - Λαμπτήρες φθορισμού μη αντισταθμισμένοι, αντισταθμισμένοι σε σειρά 1000 W
  - Λαμπτήρες φθορισμού compact 500 W
- Δυνατότητα διακοπής (min)
  - AC1 100 mA 250 V~
- Γαλβανική μόνωση μεταξύ τροφοδοσίας και εξόδου < 4 kV
- ονομαστική κρουστική τάση 4 kV

#### Λειτουργικά χαρακτηριστικά

- Δυνατότητα προγραμματισμού 56 βήματα
- Ελάχιστος χρόνος μεταξύ 2 βημάτων 1 min
- Ακρίβεια  $\pm$  1,5 sec / 24h
- Εφεδρεία λειτουργίας μπαταρίες λιθίου συνολικά 5 έτη διακοπής
- Ο χρονοδιακόπτης τίθεται σε κατάσταση αναμονής μετά από 1 min έλλειψης τάσης  
 Επιστρέφει σε λειτουργία **auto** με την επιστροφή της τάσης ή με το πάτημα ενός μπουτόν
- Βαθμός προστασίας IP 20
- Τύπος δράσης 1B
- Βαθμός ρύπανσης 2
- Δομή λογισμικού κατηγορία A

#### Περιβάλλον

- T° λειτουργίας -5°C ως +45°C
- T° αποθήκευσης -20°C ως +70°C
- Θερμοκρασία δοκιμής κρούσης με σφαιρίδι 75°C και 125°C για τα ενεργά τμήματα

#### Σύνδεση με καλυμμένους ακροδέκτες

- Καλώδιο εύκαμπτο 1 ως 6 mm<sup>2</sup>
- Καλώδιο μονόκλωνο 1,5 ως 10 mm<sup>2</sup>

#### Πρότυπα

- 60730-1
- 60730-2-7

### Διάγραμμα σύνδεσης

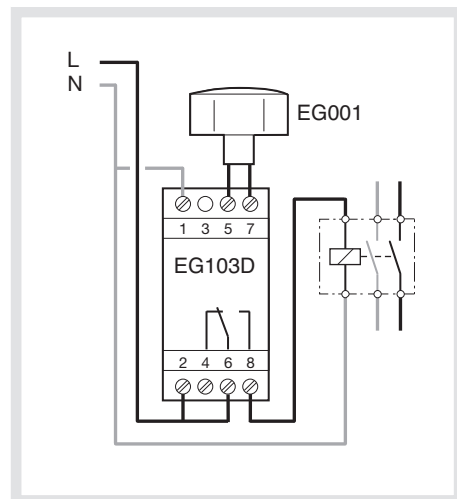

## Προγραμματισμός: prog new

Ο προγραμματισμός μπορεί να γίνει για κάθε ημέρα ή για μία ομάδα ημερών. Στην περίπτωση αυτή οι εντολές μεταδίδονται σε περισσότερες ημέρες.

Οι ημέρες: 1 = Δευτέρα, 2 = Τρίτη, 3 = Τετάρτη ...

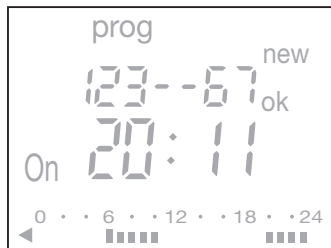

1. Επιλέξτε τη λειτουργία **prog** από το **menu** και κατόπιν το **ok**. Ο αριθμός των ελεύθερων βημάτων προγραμματισμού εμφανίζεται για λίγα δευτερόλεπτα.
2. Επιλέξτε την/τις ημέρες με το + ή το -. Επικυρώστε την επιλογή σας με το **ok**.
3. Το **ok** αναβοσβήνει. Επικυρώστε την ομάδα ημερών με το **ok**. Το - ή το ← επιτρέπει να καθορίσετε ξανά την ομάδα των ημερών.
4. Με το + ή το -, επιλέξτε την εντολή: ON, OFF ή **Π**. Επικυρώστε με το **ok**.
5. Εισάγετε την ώρα της αλλαγής με το + ή το -. Επικυρώστε με το **ok**.
6. Εισάγετε τα λεπτά με το + ή το -. Επικυρώστε με το **ok**.
7. Για μία **Π**, ρυθμίστε τη διάρκεια (sec μετά min) όπως κατά τον προγραμματισμό. Προγραμματίστε τις άλλες εντολές επαναλαμβάνοντας τα βήματα 3 έως 7.

Η ημέρα ή η ομάδα ημερών μπορεί να αλλάξει όταν στο βήμα 3 πιέσετε τα +, - ή το ←. Στο τέλος του προγραμματισμού επιστρέψτε στη λειτουργία **auto** με το **menu**.

Σε αυτή τη λειτουργία είναι δυνατό να προσθέσετε μία εντολή στο υφιστάμενο πρόγραμμα ενεργώντας όπως αναφέρεται παραπάνω.

## Οπτικοποίηση

Για την επιβεβαίωση του ημερησίου προφίλ εντολών χωρίς να υπάρχει ο κίνδυνος μη επιθυμητών αλλαγών.

Επιλέξτε τη λειτουργία ← από το **menu** και **ok**. Το πρώτο βήμα της Δευτέρας εμφανίζεται μαζί με το ημερησίο προφίλ.

Δύο δυνατότητες οπτικοποίησης:

1. Πιέζοντας το + ή το -: επιλογή από τη μία ημέρα στην επόμενη. Εμφανίζονται το πρώτο βήμα της και το ημερησίο προφίλ.
2. Πιέζοντας στο **ok**: όλα τα βήματα κάθε ημέρας εμφανίζονται διαδοχικά.

## Μεταβολή ή διαγραφή ενός βήματος προγραμματισμού: prog modif

Επιλέξτε τη λειτουργία **prog** από το **menu** και πιέστε **ok**.

Επιλέξτε τη λειτουργία **modif** με το + ή το -. Επικυρώστε με το **ok**.

Ο αριθμός των διαθέσιμων βημάτων εμφανίζεται για μερικά δευτερόλεπτα.

Εμφανίζεται το πρώτο βήμα της πρώτης ημέρας ή της ομάδας ημερών.

Πιέζοντας διαδοχικά το **ok** εμφανίζονται ένα προς ένα όλα τα βήματα προγραμματισμού.

Οτιδήποτε αναβοσβήνει (κατάσταση επαφής, ώρα, λεπτά) μπορεί να αλλάξει από το + ή το -, κατόπιν επικυρώστε με το **ok**.

Όταν ο δείκτης βρίσκεται στο **ok** πίσω από την ομάδα ημερών, μπορείτε να προσπεράσετε τις ημέρες ή ομάδες για να πάτε αμέσως, με το + ή το -, σε αυτή που θέλετε να μεταβάλλετε.

Για τη διαγραφή ενός βήματος προγραμματισμού:

επιλέξτε την κατάσταση της εξόδου (ON ή OFF), πιέστε ταυτόχρονα τα + και -. Το **Clear** εμφανίζεται στην οθόνη. Επικυρώστε με το **ok**.

## Κλειδί

Μόλις το κλειδί τοποθετηθεί στο χρονοδιακόπτη το σύμβολο εμφανίζεται στην οθόνη.

Δύο διαφορετικές λειτουργίες:

### A. Μόνιμη αλλαγή:

Εισάγετε το κλειδί στον χρονοδιακόπτη. Μετά από 10 sec, το πρόγραμμα που περιέχεται στο κλειδί θα εκτελεσθεί χωρίς να σβησθεί αυτό που είναι ή αποθηκευμένο. Όταν το κλειδί αφαιρεθεί, το πρόγραμμα του χρονοδιακόπτη ισχύει ξανά.

### B. Αντιγραφή (load) / Αποθήκευση (save):

Το κλειδί επιτρέπει την αποθήκευση ενός προγράμματος που βρίσκεται στον χρονοδιακόπτη. Είναι επίσης δυνατό να γίνει αντιγραφή των περιεχομένων του κλειδιού στο χρονοδιακόπτη.

1. Εισάγετε το κλειδί, αναμείνατε 2 sec.
2. Από το **menu**, επιλέξτε τη λειτουργία: **save** για την αποθήκευση του προγράμματος, **load** για την αντιγραφή του προγράμματος στον χρονοδιακόπτη, **←** για να επικυρώσετε το πρόγραμμα που βρίσκεται στο κλειδί.
3. Επικυρώστε την επιλογή σας με το **ok**.
4. Για **save** και **load** πιέστε ξανά το **ok**.

Τα μηνύματα λάθους που μπορεί να εμφανισθούν: **no prog**: το κλειδί είναι άδειο, δεν περιέχει πρόγραμμα.

**Error**: το κλειδί είναι από χρονοδιακόπτη 2 εξόδων.

Σε αυτή την περίπτωση:

- Μόνο η λειτουργία **save** είναι δυνατή.
- Το μήνυμα λάθους παραμένει όσο διάστημα το κλειδί είναι στον χρονοδιακόπτη, αλλά εκτελείται το πρόγραμμα του χρονοδιακόπτη.

## Επιλογή ώρας και ημερ/νίας

### Αλλαγή θερινού/χειμερινού ωραρίου

Οι ημερομηνίες αλλαγής θερινής/χειμερινής ώρας τίθενται αυτόματα λόγω του δέκτη EG001. Ο δέκτης λαμβάνει τα δεδομένα που μεταδίδει ο πομπός DCF77 που είναι εγκατεστημένος στη Φρανκφούρτη (Γερμανία).

Με τη σύνδεση του δέκτη το σύμβολο αναβοσβήνει στην οθόνη. Το σύμβολο παραμένει σταθερό μόλις συγχρονισθεί η ώρα. Στην περίπτωση διακοπής της ζεύξης ή κακής ζεύξης, ο χρονοδιακόπτης λειτουργεί με βάση τον χρόνο στη μνήμη του.

Επιλογή της ώρας δια χειρός.

Επιλέξτε τη λειτουργία από το **menu** και **ok**.

Αλλάξτε την ημέρα, το μήνα, το έτος, την ώρα και τα λεπτά από τα πλήκτρα + ή - και πιέστε **ok**.

Ο χρονοδιακόπτης κατόπιν προτείνει τις αλλαγές θερινού/χειμερινού ωραρίου . Επιλέξτε τον τύπο της αλλαγής που θέλετε με τα πλήκτρα + ή -. Επικυρώστε με το **ok**.

Ο τύπος της αλλαγής εξαρτάται από τη γεωγραφική ζώνη.

Διαθέσιμοι τύποι:

Τύπος	Έναρξη θερινού ωραρίου	Λήξη θερινού ωραρίου	Ζώνη εφαρμογής
Ευρο *	Τελευταία Κυριακή Μαρτίου	Τελευταία Κυριακή κτωβρίου	ΕΕ
USA	Δεύτερη Κυριακή του Μαρτίου	Πρώτη Κυριακή του Νοεμβρίου	Β.Αμερική
AUS	Πρώτη Κυριακή του Οκτωβρίου	Πρώτη Κυριακή του Απριλίου	Αυστραλία
USER	Ελεύθερη για προγραμμασμό	ελεύθερη για προγραμμασμό	
No	Καμία αλλαγή	Καμία αλλαγή	

\* επιλογή εργοστασίου

Η αλλαγή γίνεται πάντα μεταξύ 2 και 3 το πρωί.

Όταν επιλεγεί ο τύπος USER:

1. Εισάγετε ημέρα/μήνα της ημερομηνίας θερινής αλλαγής (+1h) με το + ή το - και **ok**.
2. Εισάγετε ημέρα/μήνα της ημερομηνίας χειμερινής αλλαγής (-1h) με το + ή το - και **ok**. Ο χρονοδιακόπτης θα επικυρώσει σε ποιες εβδομάδες αντιστοιχούν αυτές οι ημερομηνίες και θα εφαρμόσει τις αλλαγές τις ίδιες περιόδους τα επόμενα έτη ανεξάρτητα από την ημερομηνία.

## Διακοπές

Επιτρέπει την επιβολή ON ή OFF στην έξοδο για μία δεδομένη χρονική περίοδο. Αφού γίνει μία φορά η επιβολή θα διαγραφεί και δεν θα ξανασυμβεί το επόμενο έτος.

Επιλέξτε τη λειτουργία από το **menu** και μετά **ok**.

Με τα + ή -, επιλέξτε την κατάσταση της επιβολής: ON ή OFF. **ok** για επικύρωση. Εισάγετε την ημέρα και το μήνα έναρξης της περιόδου (ημ/νία 1) με τα + ή - και **ok**. Εισάγετε με τον ίδιο τρόπο την ημέρα και το μήνα πέρατος της περιόδου (ημ/νία 2).

Στη λειτουργία αυτο, το αναβοσβήνει για να δείξει ότι έχει προγραμματισθεί περίοδος διακοπών.

Το σταθεροποιείται αυτή την περίοδο.

Η επιβολή εφαρμόζεται από τις 00:00 της 1ης ημ/νίας ως τις 23:59 της 2ης ημ/νίας.

Εάν η 1η ημ/νία είναι πριν την τρέχουσα ημερομηνία, ο προγραμματισμός ισχύει για το επόμενο έτος.

Για τη διαγραφή μίας περιόδου διακοπών αρκεί να επιστρέψετε στη λειτουργία διακοπών και να πιέσετε ταυτόχρονα τα πλήκτρα + και -. Εμφανίζεται το **clear**. Επιβεβαιώστε με το **ok**.

## Επιβολή - Διακοπή Στιγμιαία επιβολή

Με διαδοχικές πιέσεις στο -.

Εάν η κατάσταση της επαφής είναι **ON**:

- 1<sup>η</sup> φορά: προσωρινή διακοπή. **OFF** και αναβοσβήνουν. Η επιστροφή σε αυτόματη λειτουργία θα γίνει με το επόμενο βήμα προγ/σμού.
- 2<sup>η</sup> φορά: μόνιμη επιβολή. **ON** και είναι σταθερά. Η επιστροφή από αυτή την επιβολή γίνεται χειροκίνητα.
- 3<sup>η</sup> φορά: μόνιμη επιβολή. **OFF** και είναι σταθερά. Η επιστροφή από αυτή την επιβολή γίνεται χειροκίνητα.
- 4<sup>η</sup> φορά: στιγμιαία επιβολή. Για την προσωμοίωση παρουσίας. Με εμφανίζεται η κατάσταση εξόδου. Πρέπει να ακυρωθεί δια χειρός. Στη περίπτωση αυτή τα βήματα προγραμματισμού συμβαίνουν τυχαία σε διάστημα ± 59 min.
- 5<sup>η</sup> φορά: επιστροφή σε αυτόματη λειτουργία.

## Κλειδωμα

Για να αποκλείσετε κάθε ανεπιθύμητη μεταβολή, το πληκτρολόγιο του χρονοδιακόπτη μπορεί να κλειδωθεί με ένα κλειδί με κωδικό EG004. Το πληκτρολόγιο ξεκλειδώνει κατά τον ίδιο τρόπο.

Χρησιμοποιείται σε ολόκληρη την Ευρώπη και την Ελβετία.

Η εγκατάσταση της συσκευής πρέπει να πραγματοποιείται αποκλειστικά από επαγγελματία ηλεκτρολόγο σύμφωνα με τους κανονισμούς εγκατάστασης που ισχύουν στην εκάστοτε χώρα.

## EG Eγγύηση

Εγγύηση 24 μηνών προσφέρεται στα προϊόντα της Hager από την ημερομηνία παραγωγής τους, για κάθε ελάττωμα στα υλικά ή την κατασκευή. Εάν κάποιο από τα προϊόντα βρεθεί ελαττωματικό πρέπει να επιστραφεί μέσω του εμπόρου. Η εγγύηση δεν ισχύει εάν:  
- κατά τον έλεγχο από το τμήμα ποιότητας της Hager βρεθεί ότι η εγκατάσταση έγινε αντίθετα με τους κανονισμούς IEE και την ισχύουσα πρακτική,  
- δεν έχει ακολουθηθεί η διαδικασία για την επιστροφή του υλικού. Η επιστροφή του υλικού πρέπει να συνοδεύεται με περιγραφή του σφάλματος.